

YETENEK

SÖZEL YETENEĞİ YÜKSEK KİŞİLER;

- Bir yazıyı hızlı ve doğru okur
- Kelimeleri düzgün bir biçimde söyler
- Bir parçayı bir kere okuduktan hemen sonra özetler
- Kelime bilgisi, sözcük dağarcığı geniştir
- Okuduğu bir parçada belirtilen fikirler arasında ilişki kurar
- Bir konuda edindiği bilgileri, kendi sözcükleri ile başkalarına aktarır
- Bir konuyu söz ve yazı ile anlatırken fikirleri doğru bir sıra ile verir
- Bir yazıdaki fikir ve ifade hatalarını kolaylıkla görür
- Akıcı bir üslupla güzel yazı yazar
- Bir yazının ana ve yardımcı fikirlerini kolaylıkla bulur



SAYISAL YETENEĞİ YÜKSEK KİŞİLER;

- "Sıfır", "eşitlik", "sonsuz" gibi matematik kavramlarını kolaylıkla öğrenir
- Bir problemin çözüm yolunu öğrendikten sonra benzer problemleri çözer
- Bulduğu sınıf düzeyinde bir matematik kitabında bir problemin çözüm yolunu kolaylıkla bulur
- Bir problemin çözümünü veren denklemi hemen kurar
- Öğrendiği matematik kural ve ilkelerini, fizik ve kimya derslerinde karşılaştığı problemlere uygulayabilir
- Matematik dersinde öğrendiği ilkeleri, ilk karşılaştığı bir probleme uygulayıp çözümünü bulabilir
- "Logaritma", "sinüs" gibi sembollerle yazılmış yazıları kolaylıkla okuyabilir
- Matematik bulmacaları çözer
- Bir problemin kendine öğretilen çözüm yolundan farklı çözüm yollarını bulur
- Bildiği sembollerle yazılmış ama daha önce hiç görmediği bir matematik kitabını rahatlıkla okur (anlar)



$$a^x = b \Leftrightarrow x = \log_a b$$

eşittir

ŞEKİL-UZAY İLİŞKİLERİ YETENEĞİ YÜKSEK KİŞİLER;

- Bir açının kaç derece olduğunu doğru bir biçimde tahmin eder
- Birbirine çok benzeyen karmaşık iki şekil arasındaki küçük farkı görür
- Karmaşık bir şeklin sağa, sola, yukarıya ve aşağıya kaydırılması ile alacağı durumu göz önünde canlandırır
- Açınımı verilmiş bir geometrik cismin kapalı halini göz önünde canlandırır
- Sık rastlanmayan türden bir geometrik cismin açınımı çizer
- Karmaşık bir geometrik şeklin küçük bir parçasını bütünden soyutlayarak algılar
- Bir evin planına baktığında, evin yapılmış halini göz önünde canlandırır
- Yabancı olduğu kapalı bir mekanda yönünü kolaylıkla bulur
- Gelişigüzel parçalara ayrılmış bir şekli yeniden ve çabucak oluşturur
- Bir makinenin şemasına bakarak makineyi kurar

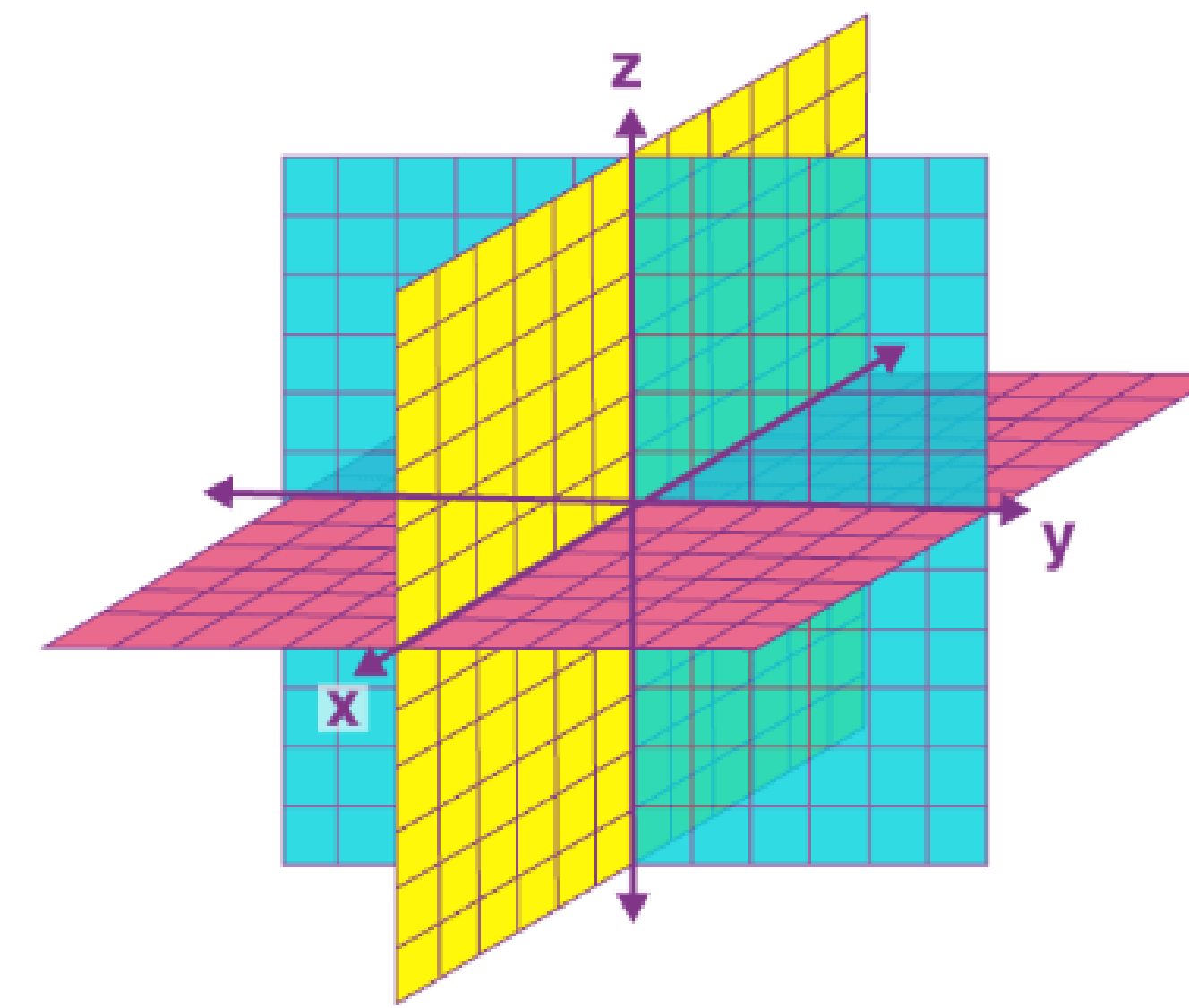
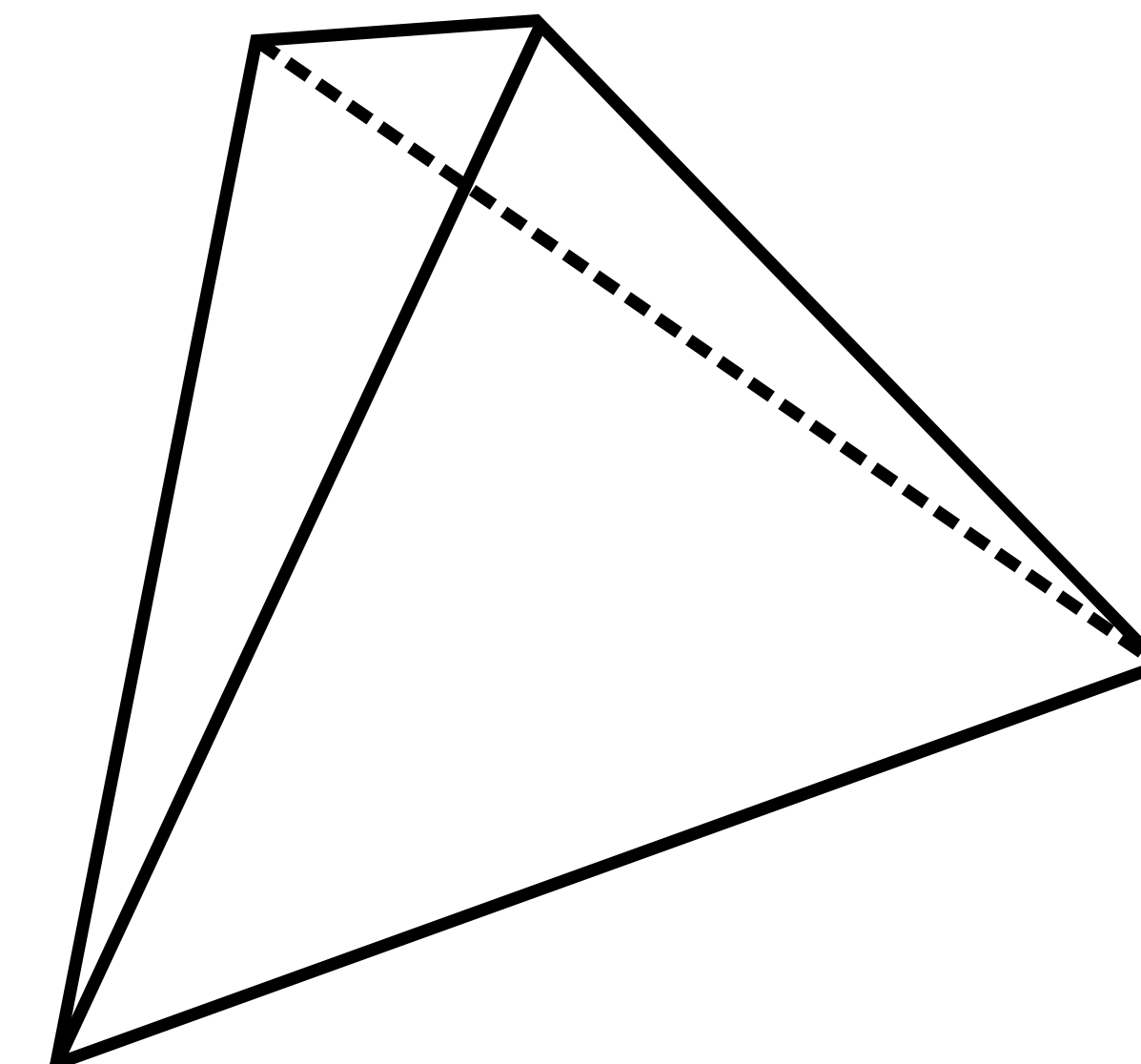
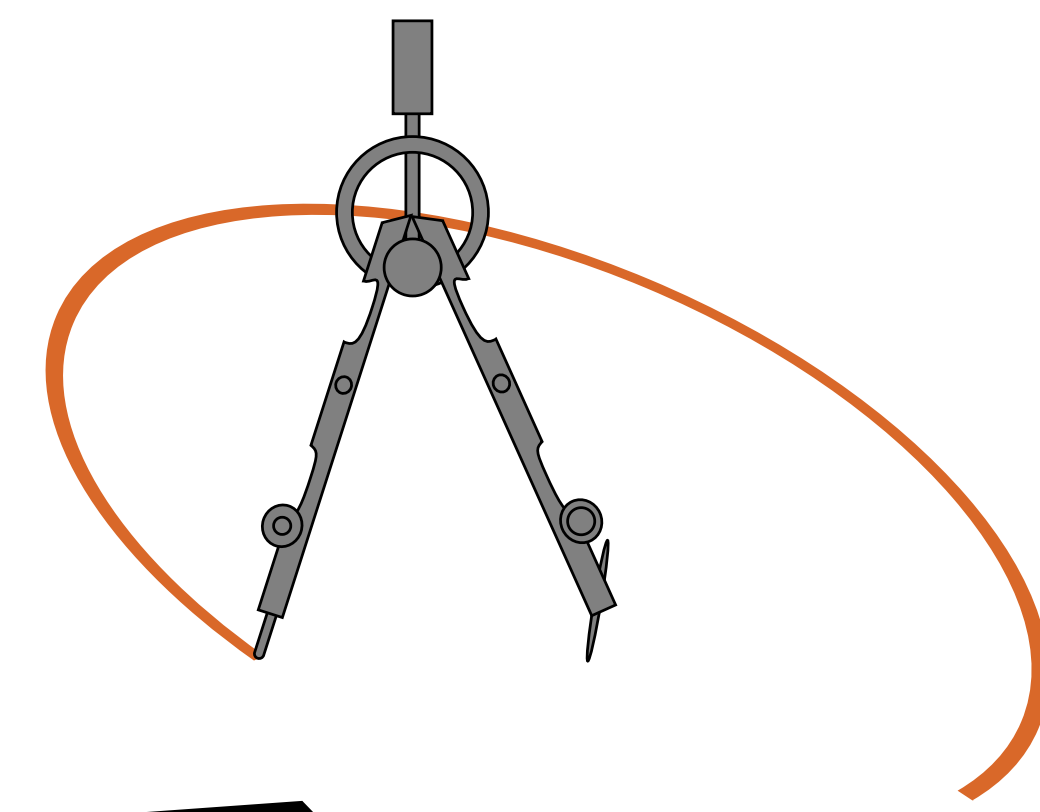

İlgi

TEMELE BİLİM İLGİSİ YÜKSEK KİŞİLER;

Örneğin;

- Gelecekte kendini bir laboratuvarında araştırmacı olarak hayal eder
- Satranç oynamaktan keyif alır
- Fizik, kimya ya da matematik alanında bir soruyla ilgili araştırma yapar ya da proje alır
- Çeşitli hayvan ya da bitkilerin yaşayışını inceler
- Fizik ve kimya problemleri çözmekten keyif alır
- Deniz dibindeki hayatı gösteren bir filmi ilgi ve dikkatle izler
- Ünlü bilim adamlarının hayatını merak eder, araştırır
- Uzay araçlarının, roketlerin evrimini gösteren bir sergiyi gezmek ister
- En son bilimsel buluşlarla ilgili bir makaleyi (bilimsel yazı) okur
- Bilimsel proje sergilerini gezer



SOSYAL BİLİM İLGİSİ YÜKSEK KİŞİLER;

Örneğin;

- "Çeşitli kültürlerde çocuk yetiştirme yöntemleri" konulu bir konferansı dinlemek ister
- "Ailenin tarih boyunca değişimi" konulu bir makaleyi okumaktan hoşlanır
- "İnsan hakları" konulu bir kompozisyon yazmak ister
- Gazeteler için ilginç haberler toplamak ister
- Gittiği bir şehirde insanların adetlerini inceler
- "Çalışanların verimini artırıcı yöntemler" konulu bir makaleyi okur
- Türkiye'nin nüfus özelliklerini inceleyen bir araştırma ekibinde olmak ister
- Çevresindeki insanların davranışlarının nedenleri üzerinde derine düşünür
- Kamuoyu araştırmaları yapan bir kuruluştaki çalışmak ister
- Ünlü düşünürlerin ve toplum liderlerinin hayatını merak eder, araştırır

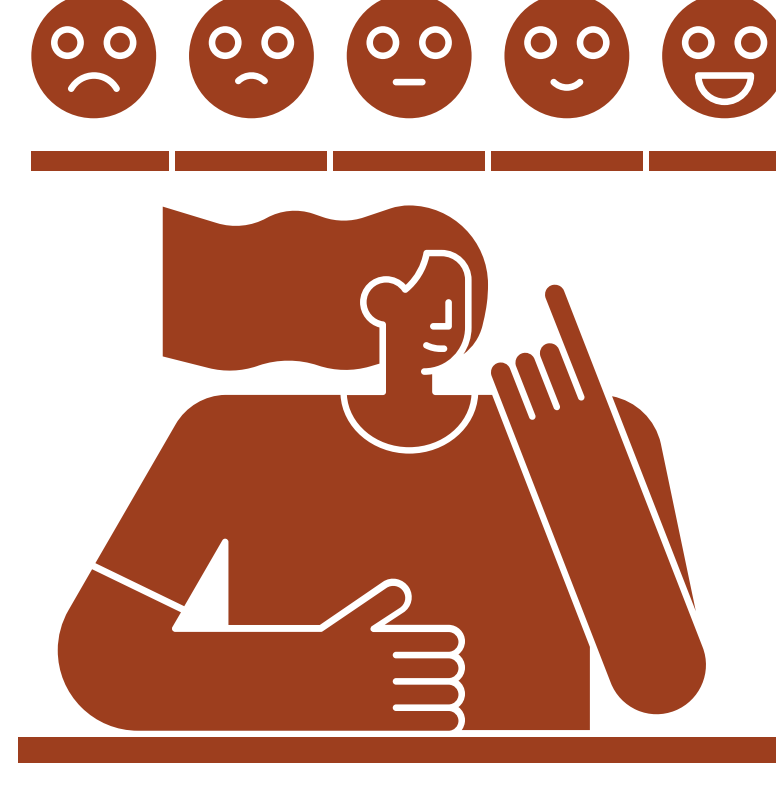
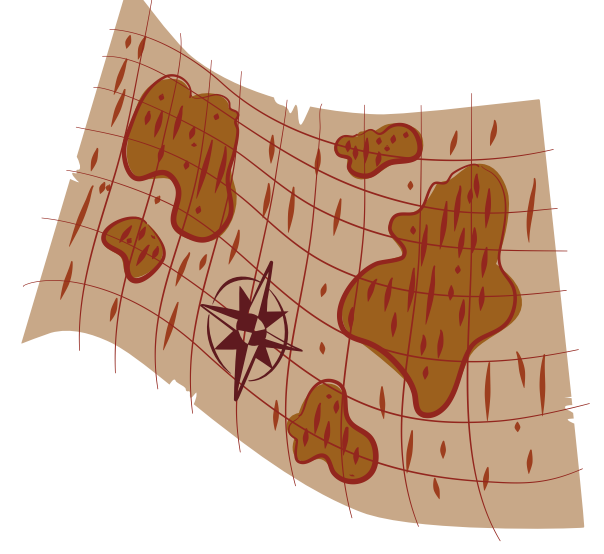

CANLI VARLIK İLGİSİ YÜKSEK KİŞİLER;

Örneğin;

- Evcil hayvanların hangi koşullarda daha iyi geliştiğini araştırır
- "Tropikal çiçeklerin evlerde nasıl yetiştirileceği" konulu bir konferans dinlemeye gider
- Bir çiftliğin yöneticisi olmayı düşünür
- Bahçede kaliteli meyve yetiştirmek ister
- Bir kamp ya da pikniğe gittiğinde çevredeki hayvan ve bitkileri inceler
- Yeni çiçek türleri yetiştirmeyi dener
- "Vahşi hayvanların hayvanat bahçesine uyumu" konulu bir makaleyi okur
- Evde bir hayvan (kuş, balık, kedi vb) besler, bakımını yapar
- Saksıda çiçek yetiştirir
- Havuzlarda balık üretme yöntemlerini gösteren bir filmi ilgiyle izler

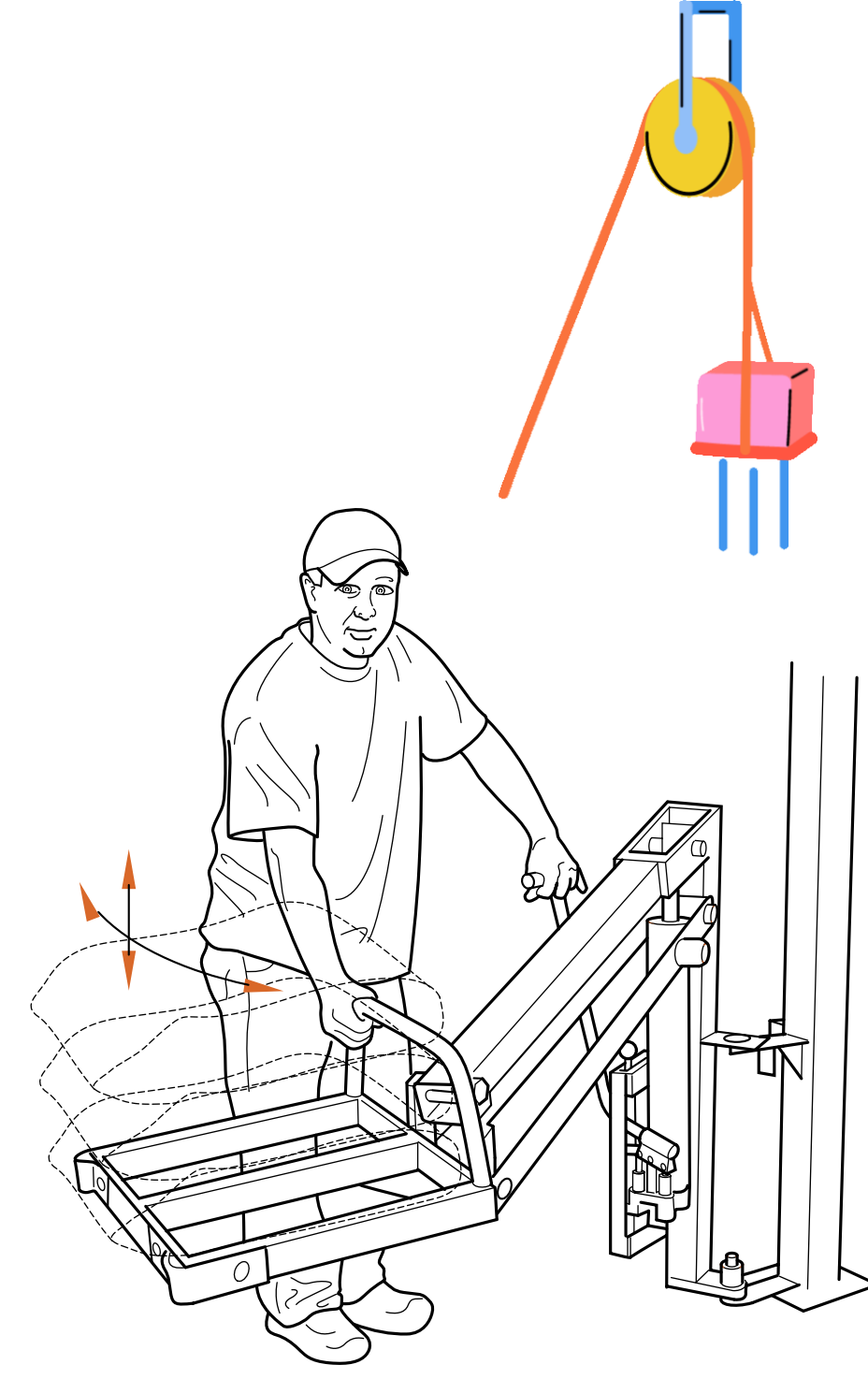

MEKANİK İLGİSİ YÜKSEK KİŞİLER;

Örneğin;

- Mekanik bulmacalar çözer
- Elektrikli oyuncakların nasıl işlediğini inceler
- Her türlü araç ve gereç sağlansa bir radyo yapmayı dener
- Tahta ve metalden ev eşyaları yapar
- Model uçak yapmaya çalışır
- Evde bozulan aletleri onarır
- Bir makinenin (örneğin elektrik motoru) evrimini gösteren bir sergiyi gezmek ister
- Bir makinenin işlevini geliştirici yöntemler üzerinde düşünür
- Çevresindeki çeşitli makine ve cihazların bakımını yapar, onları bozmadan iyi bir biçimde kullanır
- Alet ve makine desenleri çizer

İKNA İLGİSİ YÜKSEK KİŞİLER;

Örneğin;

- İnanç ve düşüncelerini başkalarına kolaylıkla aktarır
- Söz ve davranışlarının başkaları üzerindeki etkisini öğrenmeye çalışır
- Tartışmalarda güçlü kanıtlar bularak görüşlerini karşıdakilere kabul ettirir
- Okulda münazaralara katılır
- Konuşurken çevresindeki insanların dikkatini çeker, görüşlerini onlara kabul ettirir
- Kendi gibi düşünmeyen insanları ikna etmek için uzun tartışmalara girer
- Çatışmaları yatıştırmada arabuluculuk yapar
- Çevresinde hazırcevap bir insan olarak tanınır
- Güzel konuşma ve başkalarını ikna edebilme gücünü geliştirici kurslara katılır
- İnsanları, duygularını ve eğilimlerini inceler



TİCARET İLGİSİ YÜKSEK KİŞİLER;

Örneğin;

- Televizyondaki reklamları eleştirir, daha iyi nasıl yapılabileceğini düşünür
- Pazarlama ve satış yöntemlerini öğreten bir kursa devam eder
- Evleri dolaşır bir ürünün tanıtımını yapmaktan hoşlanır
- Yaz aylarında bir dükkan ya da işyerinde kendi isteğiyle çalışır
- Çocukluğunda arkadaşlarına sakız, çikolata, bilye vb şeyler satmıştır
- Okul kantinini yönetmek ister
- Altın, hisse senedi, tahvil satışları ile ilgili konuşmalara katılır
- Haber sitelerinde karlı yatırım alanları ile ilgili haberleri inceler
- İnsanların satın alma eğilimlerini inceler
- Televizyonda ekonomi ile ilgili haberleri ve programları izler



İŞ AYRINTILARI İLGİSİ YÜKSEK KİŞİLER;

Örneğin;

- Her işini günü gününe yapar
- Mesajları zamanında cevaplandırır
- Basım öncesi taslak halindeki bir yazının hatalarını düzeltmekten hoşlanır
- Bir işin ince ayrıntıları ile uğraşır
- Ödevlerini zamanında, düzgün ve temiz bir biçimde yapar
- Yaptığı herhangi bir işin temiz ve düzenli olması için özen gösterir
- Mektupları, makbuzları, eski okul karnelerini saklar
- Aldığı her şeyin ya da yaptığı her işin düzenli bir biçimde kaydını tutar
- Yazıları, notlarını konularına göre sınıflar ve dosyalar
- Gelir ve harcamalarının ayrıntılı olarak hesabını tutar

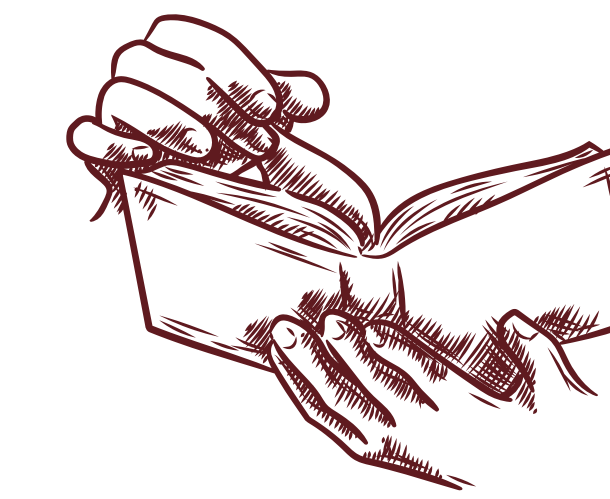

EDEBİYAT İLGİSİ YÜKSEK KİŞİLER;

Örneğin;

- Ünlü yazarların hayatını merak eder, araştırır
- Edebiyat ödülleri izler, ödül alan eserleri okur
- Şiir yazmayı dener
- Hikaye, deneme ve anı yazmayı dener
- Okul gazetesi varsa yazı yazar
- Çeşitli yazarların anlatım dillerini değerlendirir
- İnternet sitelerinde edebiyat ve sinema/tiyatro eleştirilerini okur
- Yazarlarla yapılmış röportajları izler
- Edebiyat tartışmalarına katılır
- Roman, şiir, hikaye okur

GÜZEL SANATLAR İLGİSİ YÜKSEK KİŞİLER;

Örneğin;

- El sanatları ya da resim kursuna gitmek ister
- Ünlü sanatçıların, ressamların hayatını merak eder, araştırır
- Sanat sohbetleri yapar
- Mimarlık ya da genel olarak sanat tarihi ile ilgili bir kitabı zevk olarak okur
- Bir evi ya da salonu süslemekten hoşlanır
- Resim ya da el işleri yarışmalarına katılır
- Boş vakitlerinde çiçek, nakış, resim, heykel, karikatür vb yapar
- Sanat eserlerini inceler, özelliklerini anlamaya çalışır
- Meydana getirilen herhangi bir el işine estetik bir yön, bir güzellik vermeye çalışır
- Resim sergileri, sanat sergilerini gezmek ister

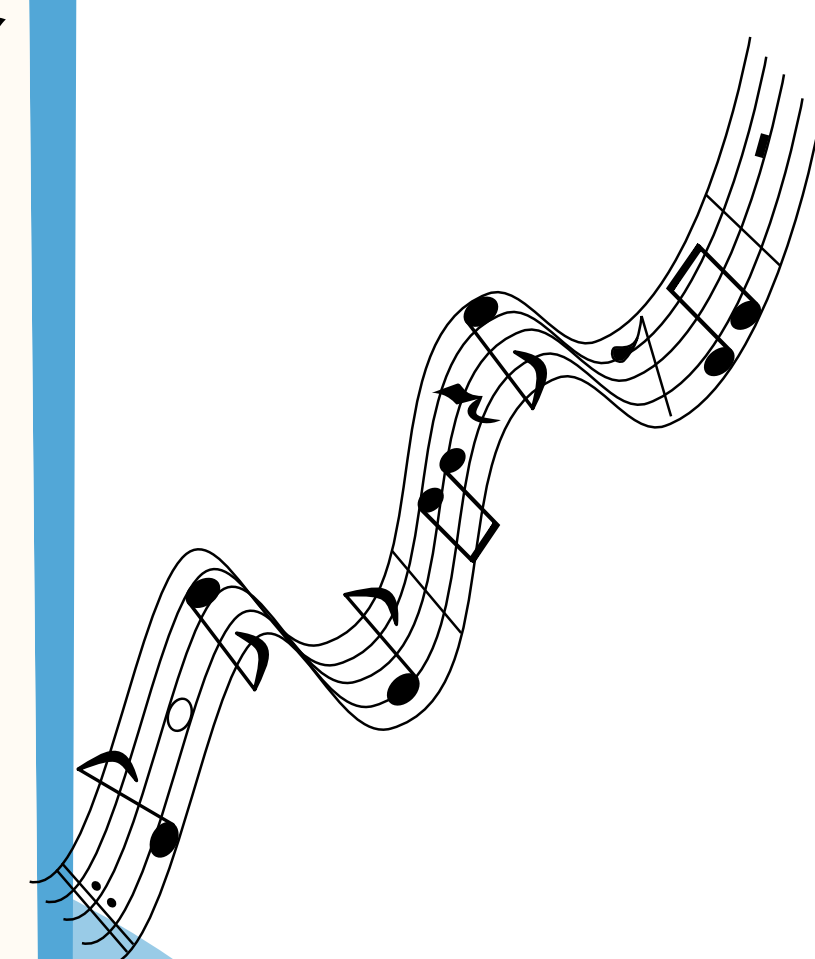

MÜZİK İLGİSİ YÜKSEK KİŞİLER;

Örneğin;

- Müzik aletleri sergisi gezmek ister
- Ufak tefek besteler yapar
- Çeşitli ülkelerin halk şarkılarını tanıtan bir programı izler
- Konserleri, müzik programlarını izler
- Bir müzik aleti çalar
- Başkalarına dinletecek düzeyde bir müzik aleti çalar
- Müzik yarışmalarına katılır
- Müzik akımlarını sıkı takip eder
- Müzik dersleri alır ya da seçim yapma fırsatı olduğunda müzik dersini seçer
- Ünlü bestecilerin hayatını merak eder, araştırır

SOSYAL YARDIM İLGİSİ YÜKSEK KİŞİLER;

Örneğin;

- Başkalarına kişisel sorunlarının çözümünde yardımcı olur
- Yaşlılar yurdunda eğlence günleri düzenlemede gönüllü görev alır
- Boş vakitlerinde yoksul çocuklara parasız ders vermede gönüllü görev alır
- Bir hastanede gönüllü olarak çalışmak ister
- Felakete uğrayan insanlara yardım kampanyalarına katılır
- Engelli olan kişilere beceri kazandırma kursunda gönüllü olarak çalışmak ister
- Kırsaldaki insanlara çocuk yetiştirme yöntemlerini anlatmak ister
- Suçlu çocukları topluma kazandırma programında çalışmak ister
- Yoksullara yardım derneklerinden birinde çalışmak ister
- Gözleri görmeyen birine kitap okumada karşılıksız gönüllü görev alır



DEĞER

YETENEĞİ KULLANMA DEĞERİ

YÜKSEK KİŞİLER;

- Daima kendini aşmak, yaptığı bir işi bir öncekinden daha iyi yapmak için çaba harcar
- Başkaları kadar iyi yapamadığı bir işi bırakıp başka işlere yönelmektense, onun üzerine düşüp başarınca kadar uğraşır
- Zeki, bilgili ve üstün nitelikli kişilerle arkadaşlık ederek gelişeceğine inanır
- Seçtiği meslekte gelişmeyi ve ilerlemeyi önemser
- Gelişmesi ve ilerlemesinin yeteneklerine uygun bir mesleğe girmekle mümkün olabileceği görüşündedir
- "Hangi alanlarda yetenekli olduğu" üzerine düşünür
- Mesleğinde ilerlemek, varabileceği en son noktaya ulaşmak erişmek için bütün gücüyle çalışmayı planlar
- Hayatta her öğrenilen becerinin hemen değilse bile günün birinde kişinin meslek başarısını arttıracığına inanır
- Vaktini boş geçirmemeye, yeteneklerini geliştirici her türlü öğrenme fırsatını değerlendirmeye çalışır
- Ona göre meslek, yetenekleri kullanma yoludur



YARATICILIK DEĞERİ

YÜKSEK KİŞİLER;

- Bir işin her yönünü kendi yaparak ya da yapılmasını planlayarak işin tümüne hakim olmaktan hoşlanır
- Öğrendiği bir şeyi uygulamaya kalktığında kendinden bazı yenilikler katar
- Mesleğinin yenilikler yapmaya imkan verecek bir meslek olmasını ister
- Hayal gücü zengindir
- Çevresinde gördüğü sorunlara kimsenin bulamadığı değişik ve geçerli çözüm yolları arar
- Bir tartışmada çok değişik ve ilginç fikirler ileri sürer
- Yeni şeyler denemekle gelişeceğine inanır
- Nükte (ince anlamlı düşündürücü, güldürücü zarif söz), espri yapar
- Çevresinde daima yenilikler getiren yaratıcı bir kişi olarak tanınır
- Yetenekli olduğu bir alanda işleri başkalarının söylediği biçimde ya da alışıldığı gibi yapmak zorunda olmak onu sıkır



YARIŞMA DEĞERİ

YÜKSEK KİŞİLER;

- Kendini yetenekli gördüğü alanda yarışmalara katılır
- Mutlaka yüksek puanla öğrenci alan bir üniversitede eğitim alması gerektiğine inanır
- Yetenekli insanların bir yer edinmek için yarıştığı bir ortamda çalışmak ister
- Yarışmaların insanlarda yaratıcı güçleri harekete geçireceğine inanır
- Bulduğu sosyal ve ekonomik durumdan daha iyi bir duruma geçmeyi önemser
- Yaptığı işleri başkalarınınkine ile karşılaştırır, eksiklerini gidererek herkesten daha iyi işler yapmaya çalışır
- Bir yarışmayı kaybedince sorumluluğu üzerine alır, nerede hata yaptığını, hangi yönlerden eksik olduğunu araştırır
- Daima başka insanlardan daha yeterli olmak için çalışır
- Bir yarışmayı kaybedince kendini geliştirip yeni bir yarışmaya girer
- Toplumsal statüsü ne olursa olsun yaptığı işte ustalaşmayı önemser

İŞBİRLİĞİ DEĞERİ

YÜKSEK KİŞİLER;

- Grup halinde yapılan işleri, bireysel işlere tercih eder
- Başkaları ile işbirliği halinde çalışmakla daha iyi bir iş ortaya koyma imkanı bulacağına inanır
- Bir konuda başkalarının ne düşündüğünü veya bir işi nasıl yaptığını bilmeyi önemser
- Kendi başına karar vermekte güçlük çeker
- Grup çalışmalarında ya da oyunlarında başkalarının görüş ve kararlarına güvenir
- "Azıcık aşım, kaygısız başım" özdeyişini ilke olarak benimser
- Kendinden daha büyük ve deneyimli kişilerin görüşlerini almaya önem verir
- Bir iş yaparken çevresinde danışabileceği ve yardım alabileceği kişiler olmasını ister
- Olur olmaz şeyler için kaygılanıp üzülebilir
- Çalışırken sorumluluğu iş arkadaşları ile paylaşmak onu rahatlatır



DEĞİŞİKLİK DEĞERİ

YÜKSEK KİŞİLER;

- Kendini genellikle mutlu ve rahat hisseder
- "İnsan, gönlü neyi çekerse onu yapmalıdır. Zevki erteleyerek kendini çalışmaya veren insan, yaşamayı unutulabilir" diye düşünceleri olabilir
- Yeni şeyleri merak eder ve onları denemeye girişir
- Hep aynı şekilde yapılan işlerden sıkılır
- Günlerinin birbirine benzemesinden rahatsız olur
- Değişik yerlerde yemek, daha önce hiç yemediği yemekleri denemek ister
- Yeni insanlar tanımaktan hoşlanır
- Yaşama biçiminde zaman zaman değişiklik yapabileme fırsatları arar
- Mesleğinin ilginç ve hareketli bir yaşam sağlayan bir meslek olmasını ister
- Her zaman belli işleri yapmak belli yerlere gitmekten sıkılır



DÜZENLİ YAŞAM DEĞERİ

YÜKSEK KİŞİLER;

- Bir işi yaparken ya da bir geziye çıktığında önceden yaptığı planın dışına çıkmak durumunda kalmaktan rahatsız olur
- Yemeklerini hep belli saatlerde ve alıştığı şekilde yemekten hoşlanır
- Bir işe başlamadan önce bütün ayrıntıları önceden planlar ve planlanan işleri aynen uygular
- Okula, işe belli saatlerde gitmekten ve yine belli saatlerde dönmekten hoşlanır
- Kazancı az da olsa işsiz kalma tehlikesi olmayan bir işi tercih eder
- Girdiği ilk işte emekli oluncaya kadar çalışmayı düşünür
- İhtiyaçlarını sınırlı tutarak kendine yetecek düzeyde bir gelirle mutlu olabileceğine inanır
- Her işi ciddiye alır
- Üzerine aldığı bir işi dikkatle ve titizlikle yapmaya çalışır
- Planlı ve düzenli bir yaşam sürmekle mutlu olabileceğine inanır



LİDERLİK DEĞERİ

YÜKSEK KİŞİLER;

- Gruplara önderlik, toplantılara başkanlık eder
- Kazanç ve başarının tehlikeyi göze alabilen insanların hakkı olduğuna inanır
- Bir girişimde bulunmadan önce sonucun iyi olacağı yönünde güvene arar
- Belli bir amacı gerçekleştirmek için insanları bir araya getirebilir
- İnsanların görev ve sorumluluklarını belirleyip çalışmalarını denetleyebilir
- Grup içinde en son kararı veren kişi olur
- Önemli sorumluluklar gerektiren görevleri istekle üstlenir
- Grup çalışmalarında ya da oyunlarında kendi görüş ve kararlarının uygulanmasını bekler
- İş yerinde karar veren ve sorumluluk taşıyan bir kişi olmak ister
- Konuşurken çevresindeki insanların ilgisini çeker, görüşlerini ve kararlarını onlara kabul ettirir



KAZANÇ DEĞERİ

YÜKSEK KİŞİLER;

- Yükselbilmesi ve adını duyurabilmesi için öncelikle iyi bir kazanç elde etmesi gerektiğine inanır
- Bir insanın bütün isteklerini para ile elde edebileceğine inanır
- Bir kişinin çevresinde saygın kazanmasında kazancının önemli bir faktör olduğuna inanır
- Seveceği mesleğin iyi bir gelir sağlayan meslek olmasını çok fazla önemser
- Kazancı yüksek mesleklerin aynı zamanda itibarlı meslekler olduğunu düşünür
- Çok para kazanmak, zengin olmak onun için hayatta önemli bir hedeftir
- Daha çok gelir elde etme umudu ile sık sık iş değiştirmeyi göze alır
- Hangi alanlarda daha çok kazanç elde edebileceğini araştırır
- Bir mesleği incelerken öncelikle kazanç durumu hakkında bilgi edinmeye önem verir
- Piyangodan yüklü bir para çıkarsa yine de bir meslek edinmek için uğraşır



ÜN SAHİBİ OLMA DEĞERİ

YÜKSEK KİŞİLER;

- Alanında üstün başarı göstererek adını herkese duyurmayı önemser
- Bir salona girdiğinde bütün başların ona çevrilmesi ve ondan bahsedilmesi hoşuna gider
- Bir işe girince on ya da yirmi yıl sonra nereye geleceğini şimdiden bilmeye önem verir
- Sırf kendini göstermek için toplantılarda söz alır
- Tanınmış bir kişi olmak onun için önemlidir
- Toplumda iyi bir yer edinebilmek için her fırsattan yararlanmaya çalışır
- Gireceği mesleğin adını duyurmasına imkan verecek bir meslek olmasını bekler
- Toplumda adını duyurmak ve itibarlı bir yer edinmek için her fırsattan yararlanmaya çalışır
- Yüksek mevki sahibi kişilerin yaşama biçimleri ve değerlerini benimsemeye çalışır
- Toplumda itibar görebilmesi için itibarlı bir meslek sahibi olması gerektiğine inanır

